

Für das effiziente Mischen von Flüssigkeiten

Befüllköpfe mit Mischdüse erlauben ein homogenes Mischen von Flüssigkeiten ohne zusätzliche Rührwerke sowie ein effizientes Spülen von Behältern.

EIGENSCHAFTEN

- Optimales Mischergebnis durch Horizontaldüsen
- Vielseitig einsetzbar zum Mischen von sich absetzenden Flüssigkeiten wie Slurries oder Kalkmilch oder zum Spülen von Behältern
- Keine zusätzlichen, mechanischen Rührwerke erforderlich.
- Keine beweglichen Teile - keine Partikelerzeugung
- Sichere, einfache und flexible Verbindung zu allen QC-System® Rücklauf-Tauchrohren



Anwendungsbeispiele

Einfaches Spülen von Mehrweg-Behältern

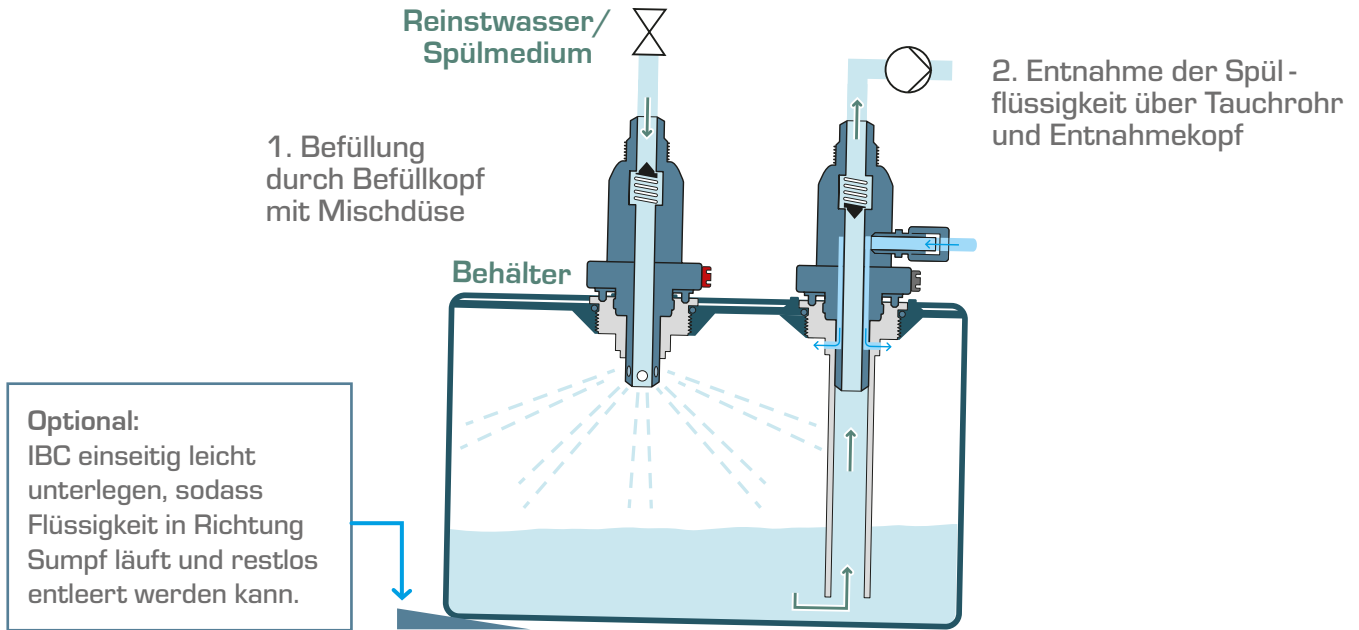

Effizientes Mischen von Chemikalien und Slurries

3. Bei erreichter Homogenisierung kann ein anlagenseitiges Ventil die Chemie / Slurry in den Prozess fördern

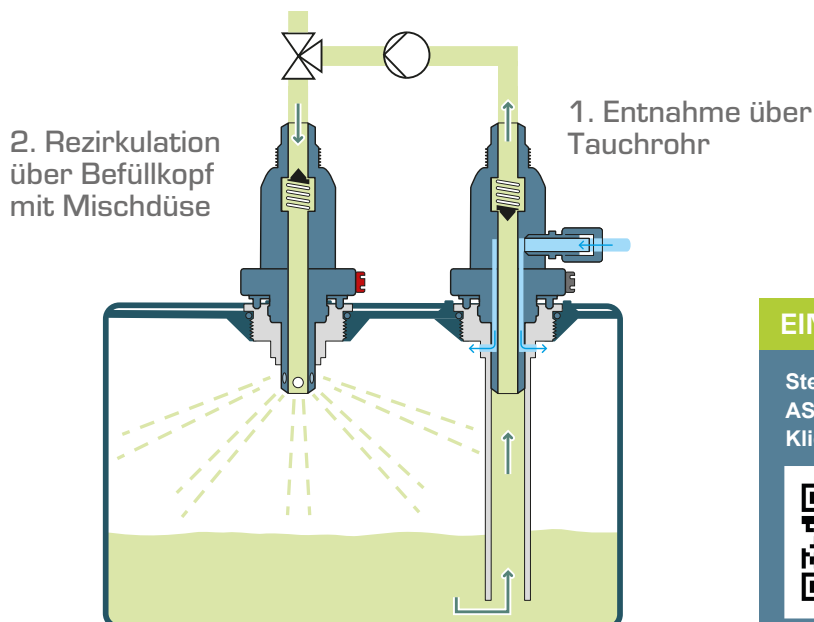

EINFACH ONLINE KONFIGURIEREN!

Stellen Sie sich Ihre Individuellen
AS Entnahmeköpfe mit wenigen
Klicks zusammen.

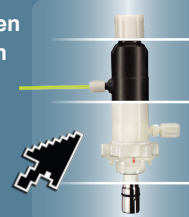

www.mydispensehead.com

6 gute Gründe für das QC-System® :

- Saubere Anlieferung mit vorinstalliertem Tauchrohr
- Schnelles Anschließen mit verwechslungssicherem Codiersystem
- Emissionsloses Entnehmen mit integrierter Belüftung
- Tropffreies Abkuppeln
- Hochreine und chemisch beständige Materialien
- Weltweit im Einsatz, namhafte Referenzen



Chemieverbraucher aus unterschiedlichsten Industriezweigen setzen schon weltweit auf das AS QC-System®

Elektronik Halbleiter
Solartechnik und Photovoltaik
Flachbildschirme

Industrie Galvanik
Chemie
Druck / Papier
Wasseraufbereitung
Automotive / Maschinenbau
Klebstoffe
Glas
Landwirtschaft

Pharmazie / Biotechnologie / Kosmetik / Lebensmittel

Labore / Forschungseinrichtungen / Institute

EUROPE – WORLDWIDE

AS Strömungstechnik GmbH

Elly-Beinhorn-Str. 7
73760 Ostfildern, Germany

Tel.: +49 (0) 711 220 548-0
Fax: +49 (0) 711 220 548-29

info@asstroemungstechnik.de
www.asstroemungstechnik.de

Vertretungen:

USA

A.S. Plastics Technology, Inc.

644 Shrewsbury Commons
Avenue #246
Shrewsbury, PA 17361 USA

Tel.: +1 (979) 232-2288

sales@as-plastech.com
www.as-plastech.com

ASIA – PACIFIC

DUSEMUND PTE LTD
Dr. Claus Dusemund

25 International Business Park
#04 – 62 German Centre
Singapore 609916

Tel.: +65 6562 7871
Fax: +65 6562 7872

claus@dusemund.com
www.dusemund.com



QC® – ein System von AS Strömungstechnik. Made in Germany.
www.asstroemungstechnik.de